

# Лиса

Хидэо Комацу, Япония

Из книги: Tanteidan Convention 7

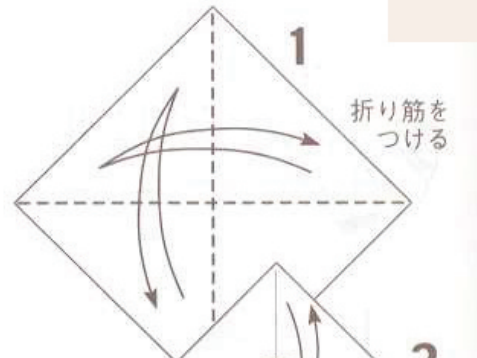

1  
折り筋をつける

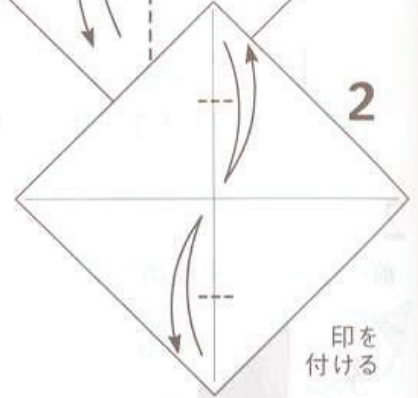

2  
印を付ける

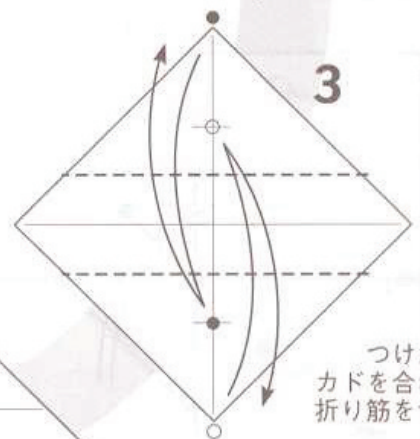

3  
つけた印に  
カドを合わせて  
折り筋をつける



4  
折り筋を  
目安に  
段折り

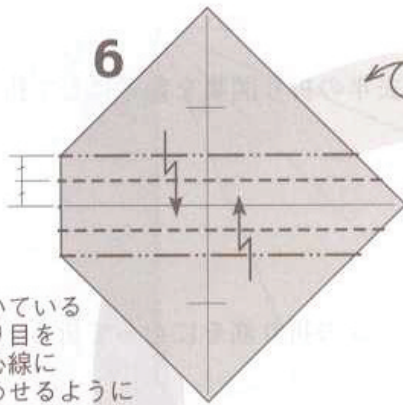
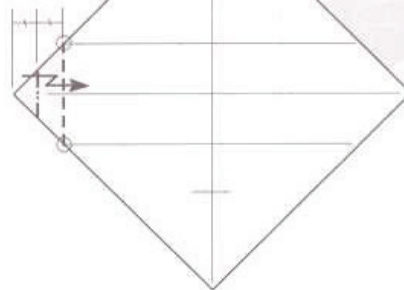

6  
ついている  
折り目を  
中心線に  
合わせるように  
段折り

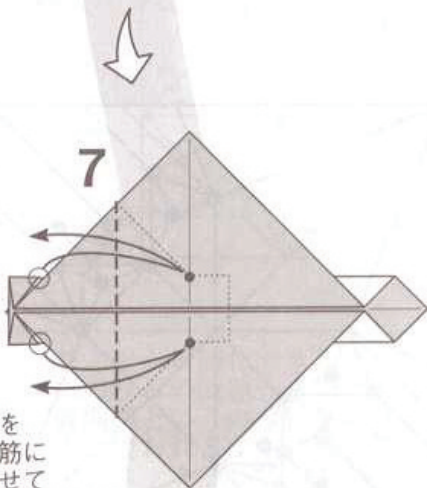

7  
○印を  
折り筋に  
合わせて  
折り目をつける

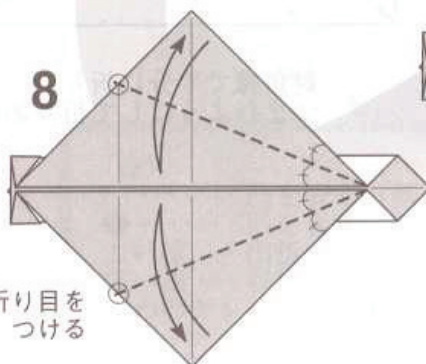

8  
折り目をつける

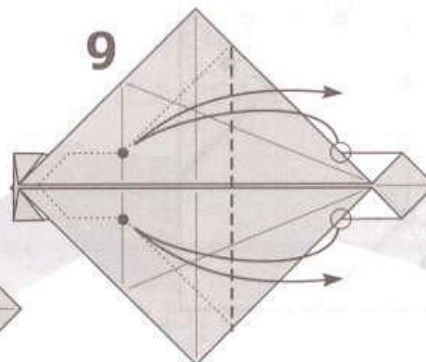

9  
○印を折り筋に  
合わせて折り目をつける

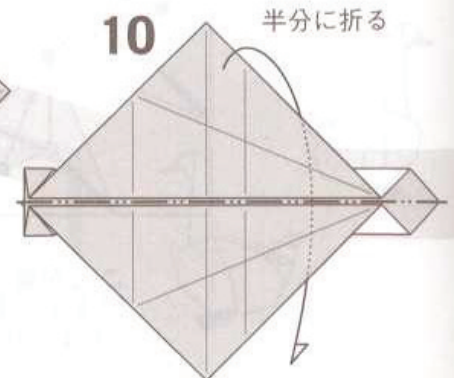

10  
半分に折る

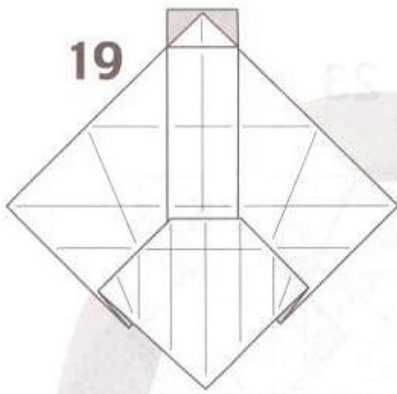

19

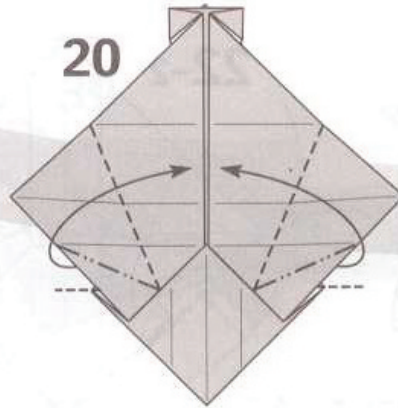

20

折り目で引き寄せて折る

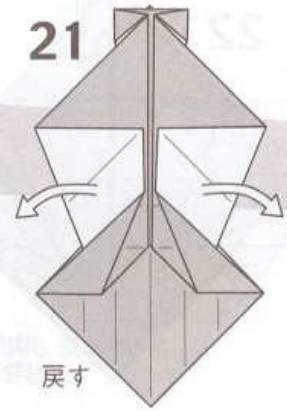

21

戻す

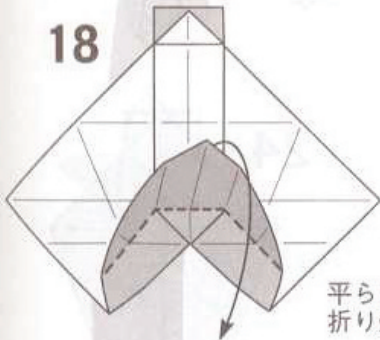

18

平らに  
折り畳む



17

(途中の図)  
右側も同様に折る

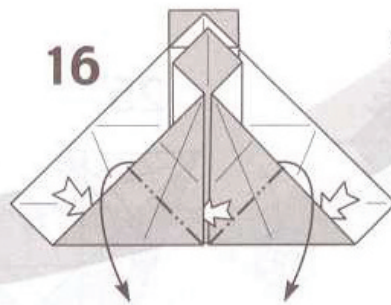

16

中央のヒダをひろげて  
ついている折り目で  
折り畳む  
(次の図を参照)

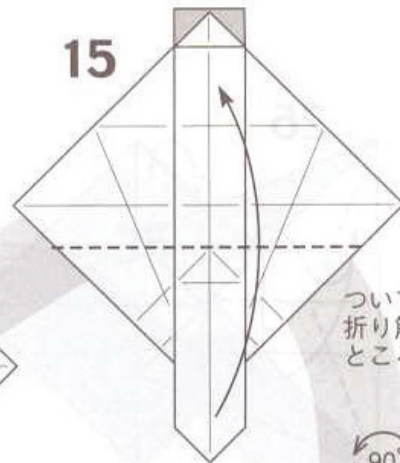

15

ついている  
折り筋の  
ところで折る

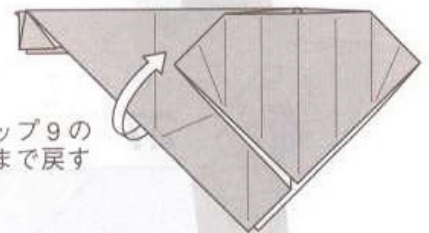

14

ステップ9の  
状態まで戻す

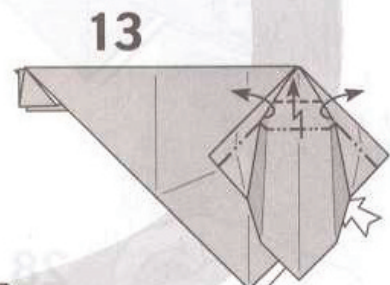

13

(立体図)  
ヒダをひろげながら  
平らにつぶす

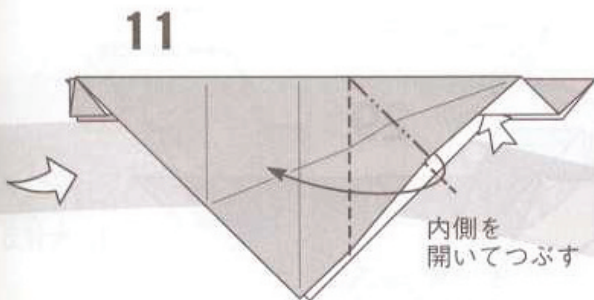

11

内側を  
開いてつぶす

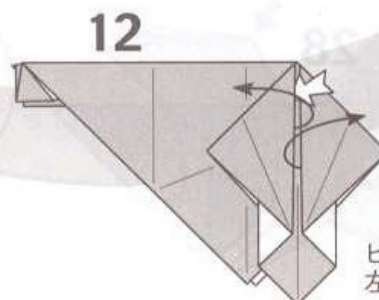

12

ヒダのすきまを  
左右に開く

comment:

16~19の折りを理解したら、9~14の  
ステップをとばすとリズムよく折れます。

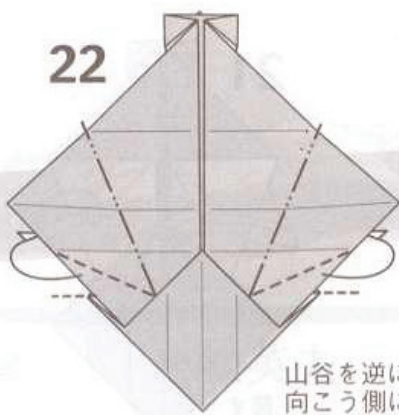

22

山谷を逆にして  
向こう側に折る

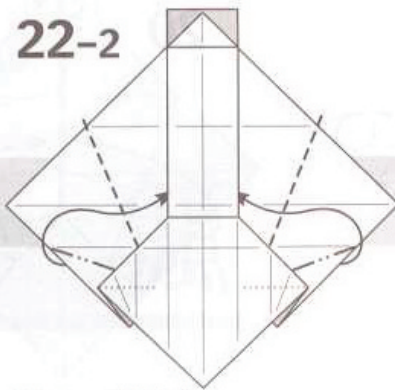

22-2

(ステップ22を  
裏側から見たところ)

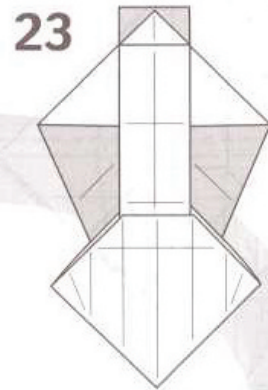

23

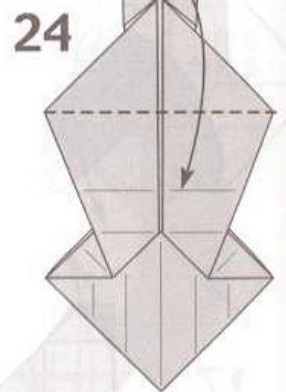

24

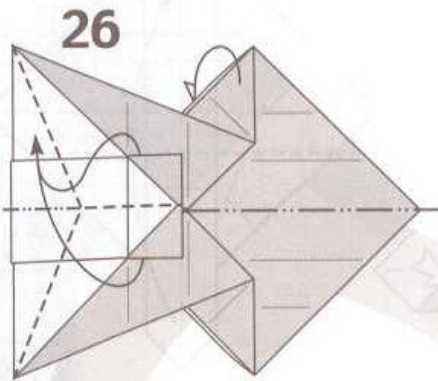

26

全体を半分に折りながら  
折り目をつまみ折り

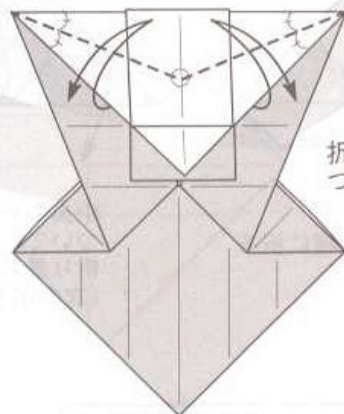

25

折り目をつける

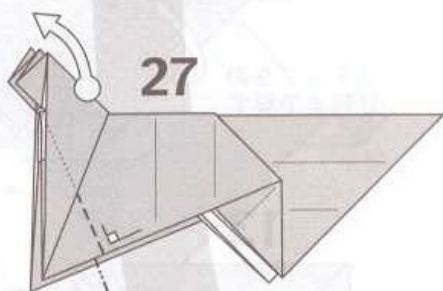

27

カドをつまんで  
引き上げて折る

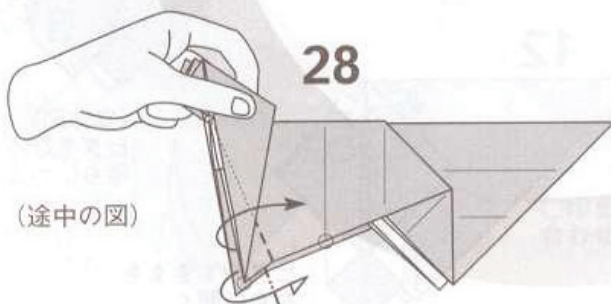

28

(途中の図)

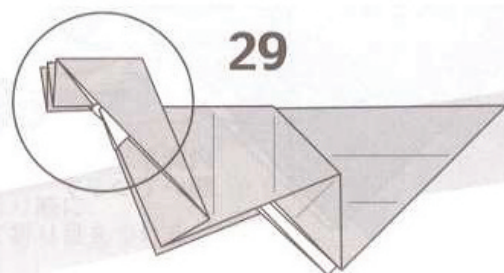

29

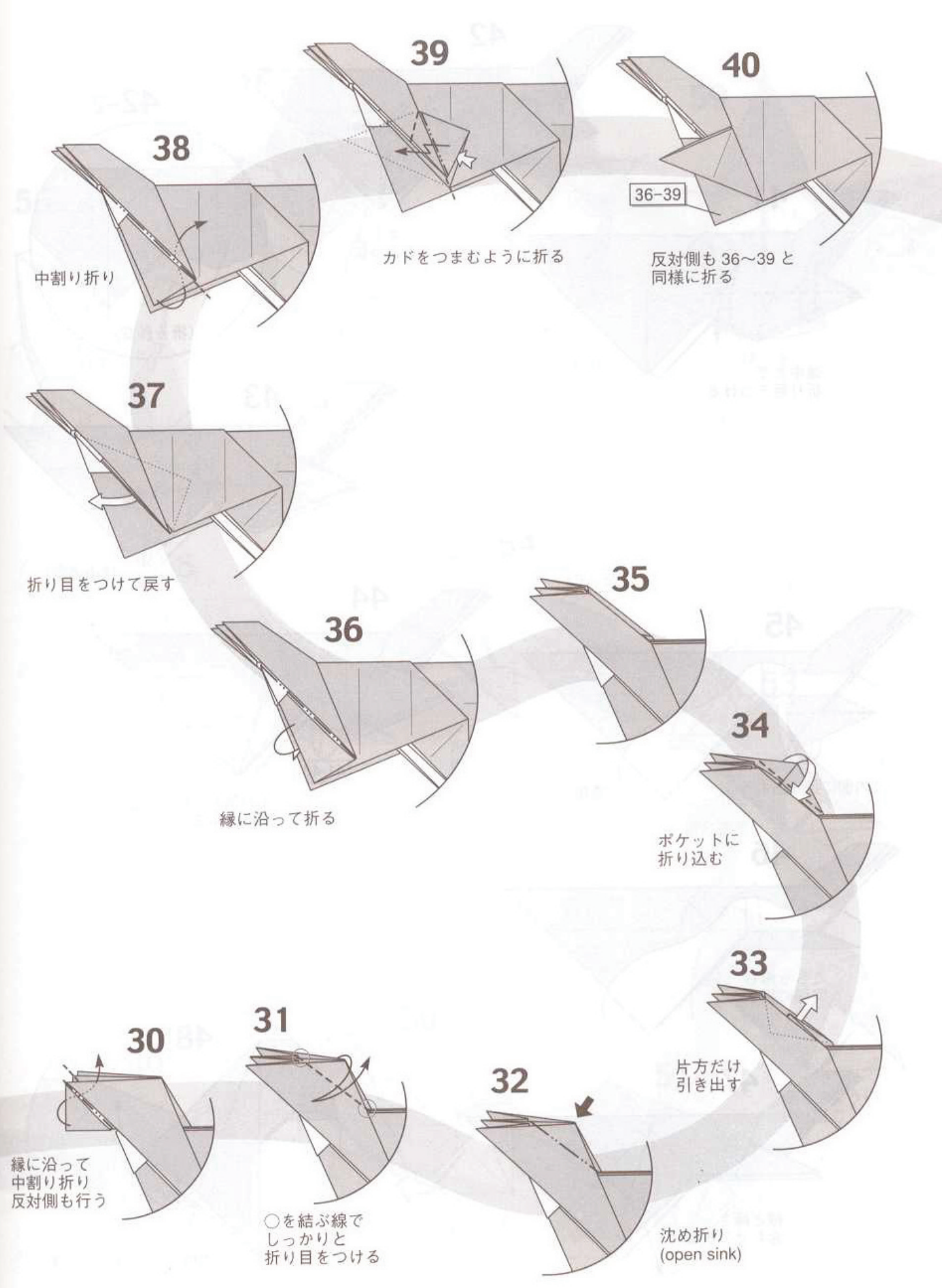

38

中割り折り

39

カドをつまむように折る

40

36-39

反対側も 36~39 と同様に折る

37

折り目をつけて戻す

36

縁に沿って折る

35

34

ポケットに折り込む

30

縁に沿って中割り折り  
反対側も行おう

31

○を結ぶ線でしっかりと折り目をつける

32

片方だけ引き出す

33

沈め折り (open sink)

42

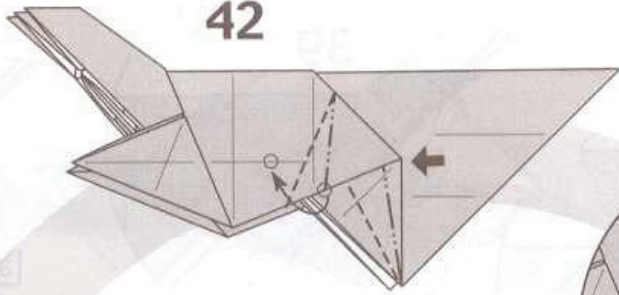

42-2

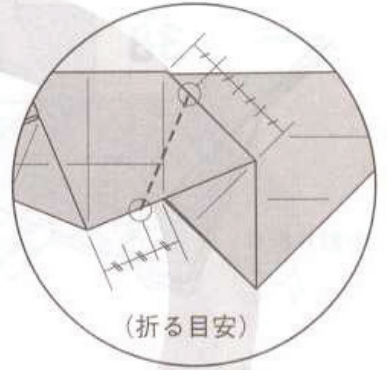

だましだまし  
合わせるように  
つぶす

41

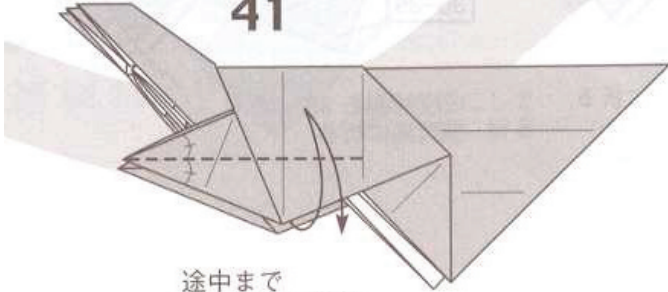

途中まで  
折り目をつける

43

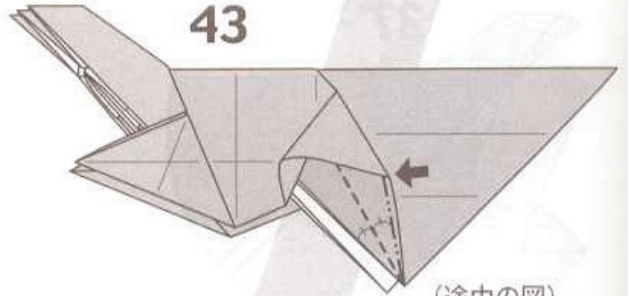

(途中の図)

45

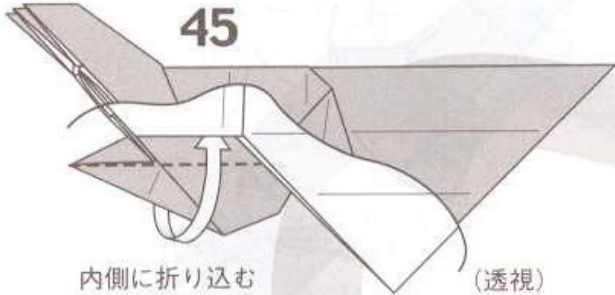

内側に折り込む

(透視)

44

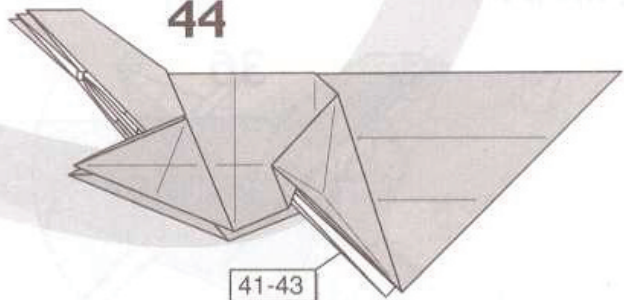

41-43

反対側も 41~43 と  
同様に折る

46

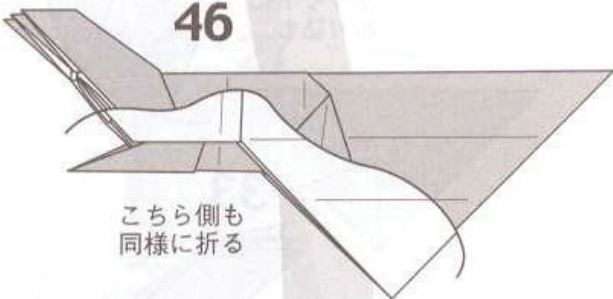

こちら側も  
同様に折る

47

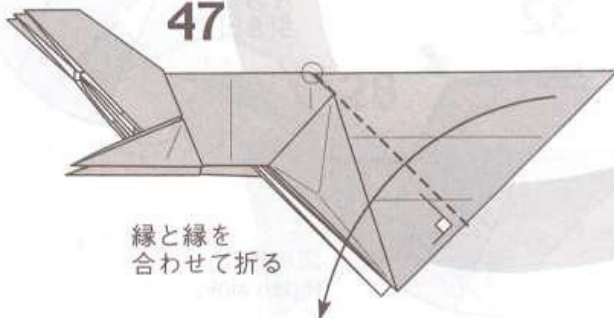

縁と縁を  
合わせて折る

48

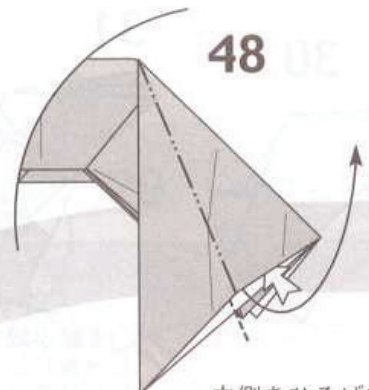

内側をひろげてつぶす

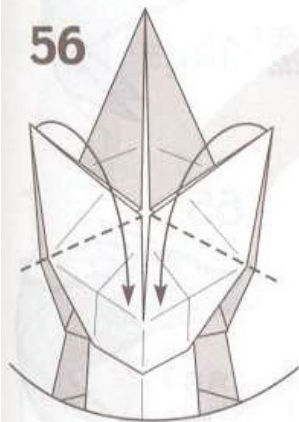

56

カドをいっばいに折る

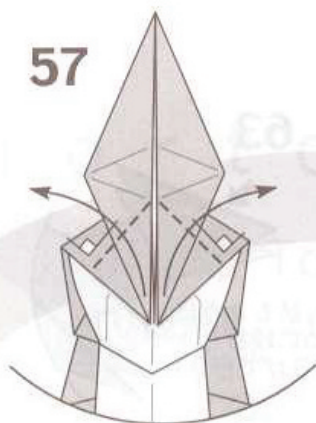

57

カドの付け根から  
縁にあわせて折り返す

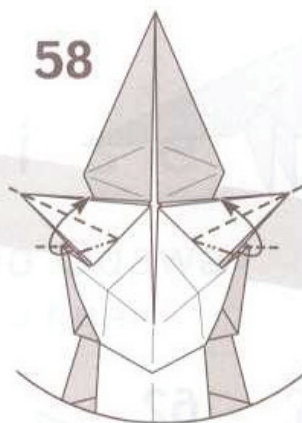

58

縁と縁を  
合わせるように  
引き寄せ折り

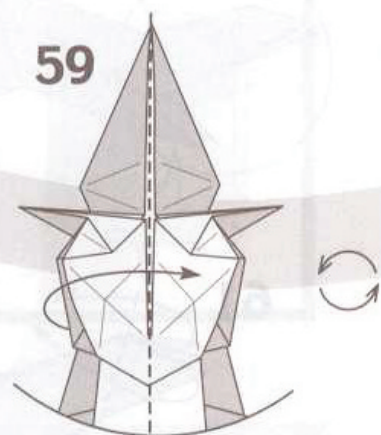

59

閉じる

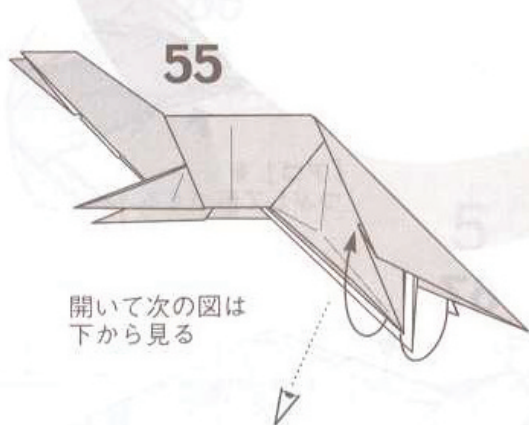

55

開いて次の図は  
下から見る

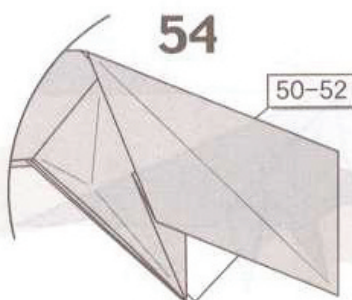

54

反対側も 50~52 と  
同様に折る

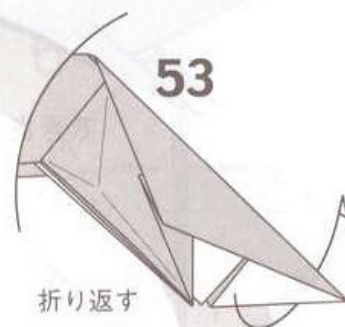

53

折り返す

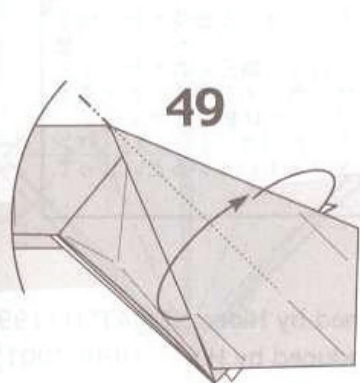

49

うしろに折り返す

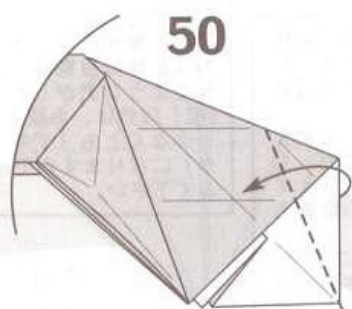

50

折り筋に合わせて折る



51

内側に折り込む

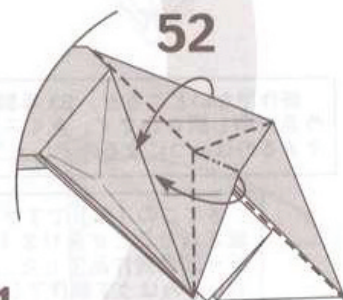

52

寄せるように  
折り畳む

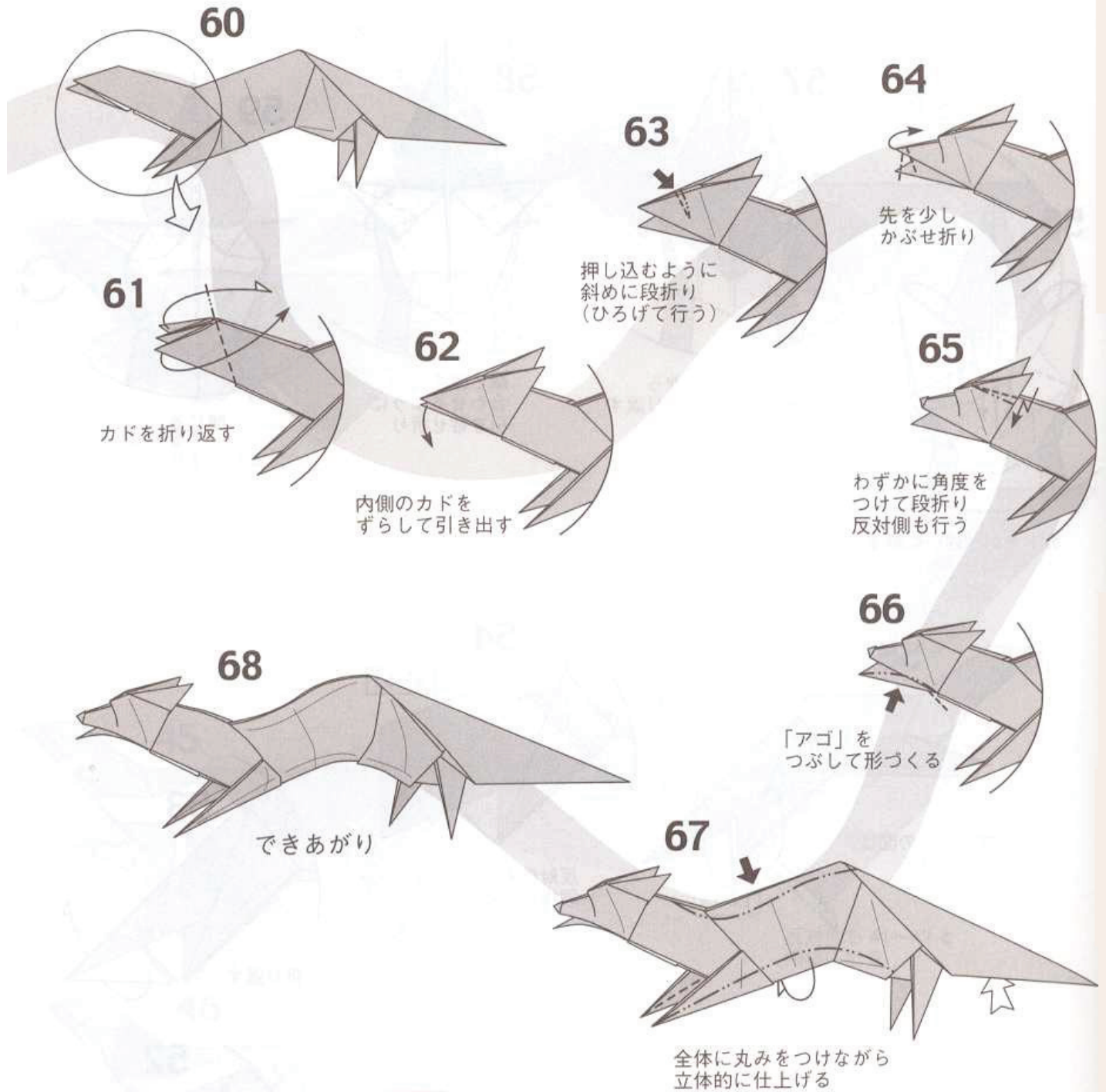

新作でないどころか、'93年製というふる〜い作品で申し訳ないです。全くスランプから脱出できるのはいつになるのでしょうか。

さてこの「狐」ですが、季刊「をる」14号に折り図掲載されたことがあります…と言うか、ぼくの初めての折り図発表作品でした。当然ながら、その時の折り図はおりがみはうす制作でした。感謝。

今回の折り図では首の折り出しの処理をちょっと変えました。顔の造作ははっきりと吉澤スタイルですが、もうあえて変更はしません。お好みで好きなように変えてみてください。全体的な造形は、河合豊彰さんの影響も少しあるような、ないような…。

基本形の構造は西川誠司さんの「GOIGO! アニマル」シリーズの基本形と酷似しています。しかし基本形に至るまでの発想の経路は随分異なっているようで、そこが面白いところでもあります。ただ、この「狐」の方がずっと後に作られたものであることは確かです…今となっては「よくある」構造ですが。

当然というか、この基本形から様々な動物を折り出すことに夢中になりました。こういうバリエーションの魅力は創作に目覚めたばかりの自分に随分と力を与えてくれたような気がします。結局一気にずるずると出来た「狐」以外は、お蔵入りになりましたけれども。

少なくとも「ヤギ」「犬」「クマ」「サイ」「ゾウ」「パンダ」になりますので(笑)、皆さんもいろいろといじってみてください。

"FOX"

model designed by Hideo KOMATSU (1993)  
diagrams produced by H.K. (1998,2001)  
thanks to Quarterly ORU No.14 (SOJUSHA)  
ORIGAMI HOUSE

# Храм Инари

Jun Maekawa

Из книги: Kunihiko Kasahara - La Era Nueva

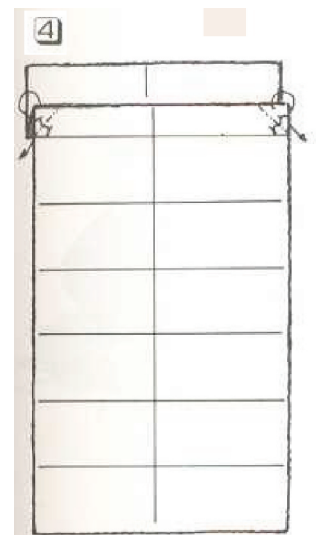
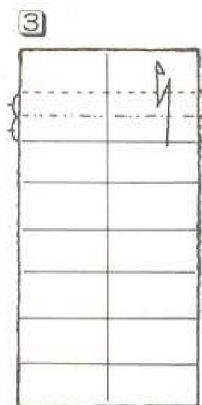
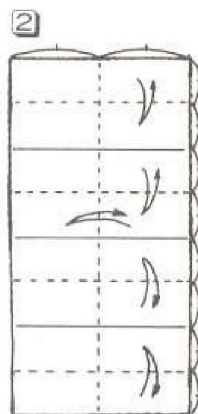
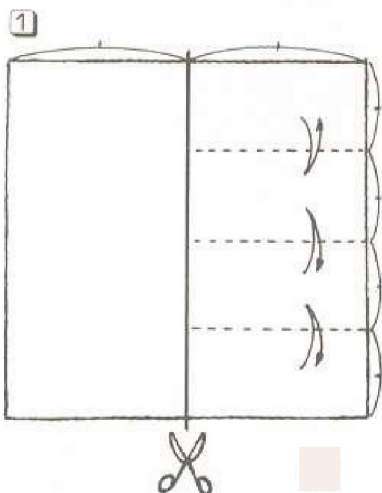
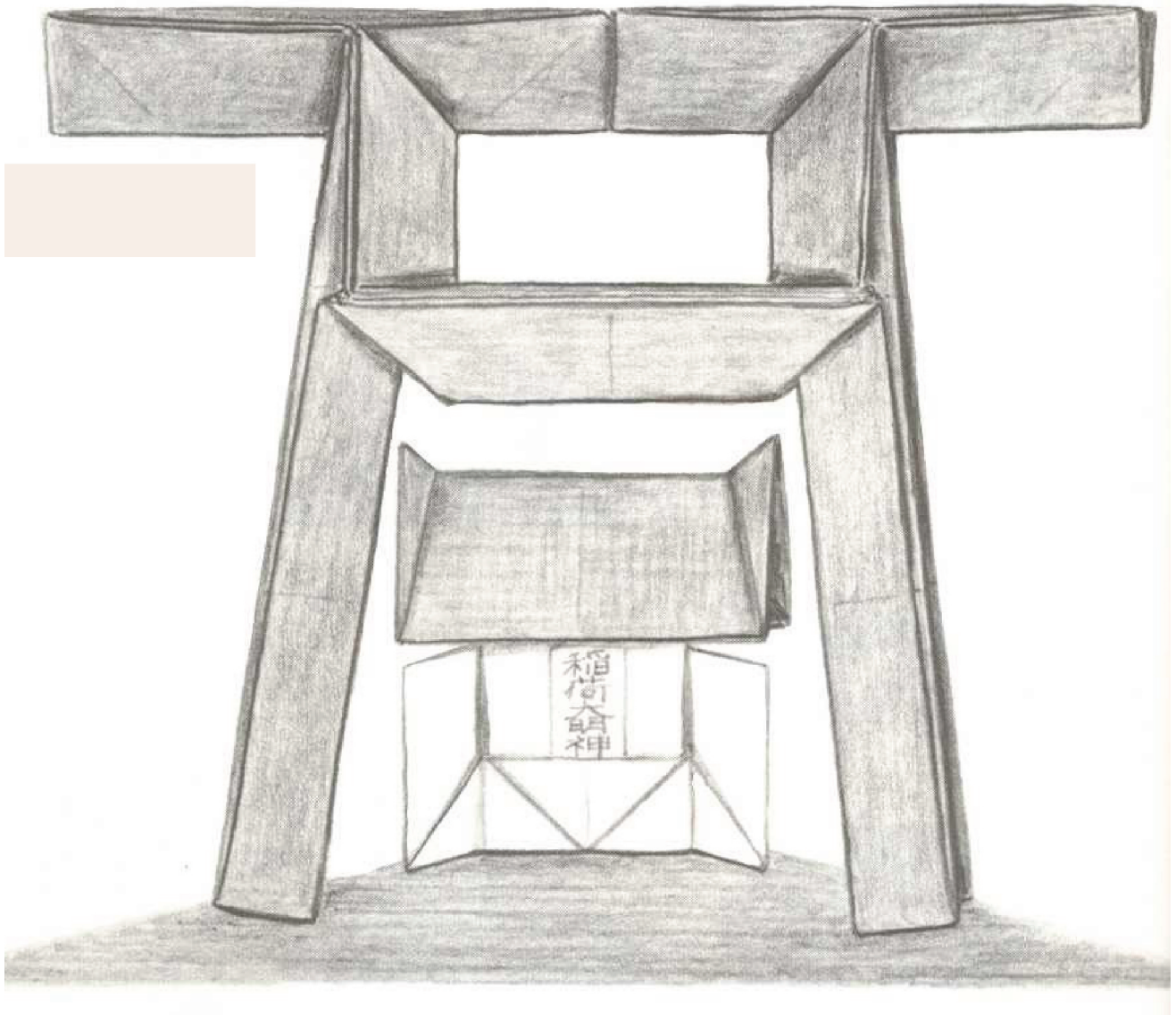



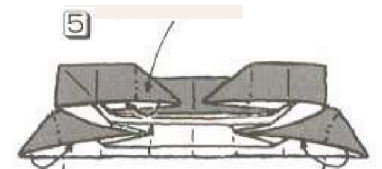
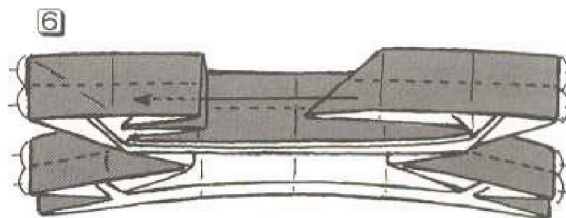
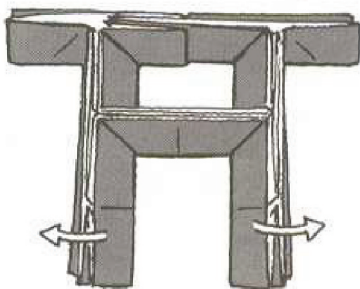
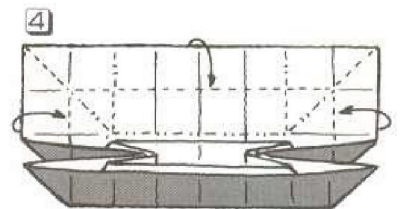
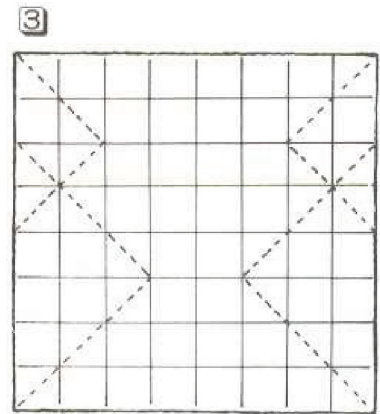
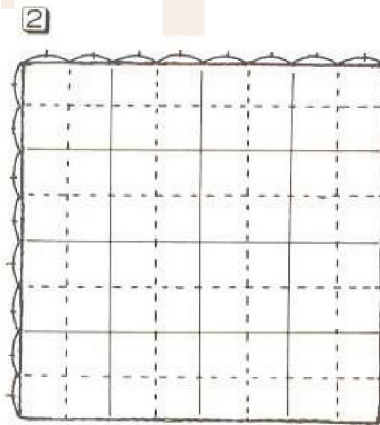
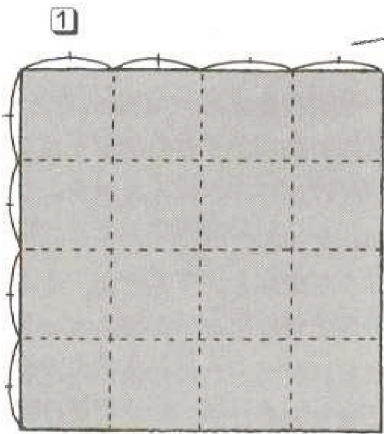
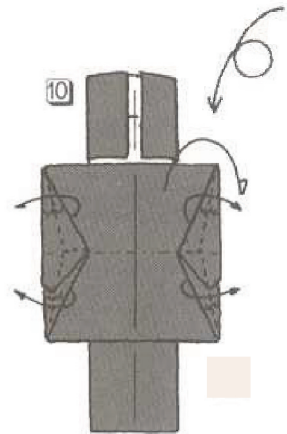
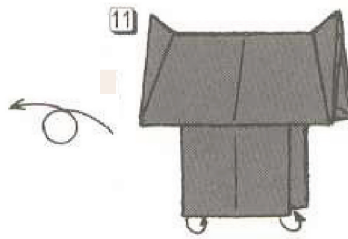
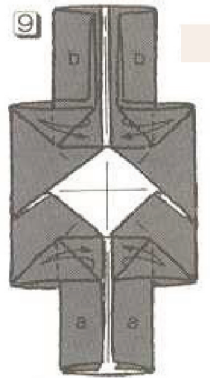
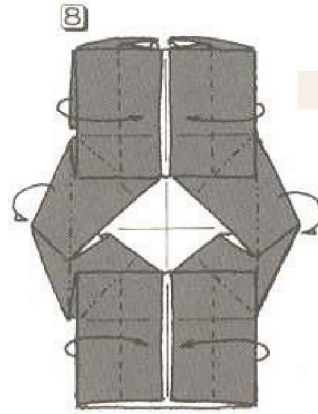
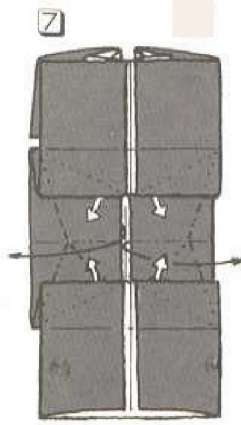
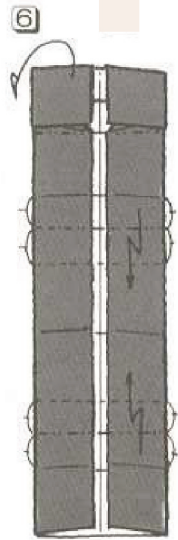
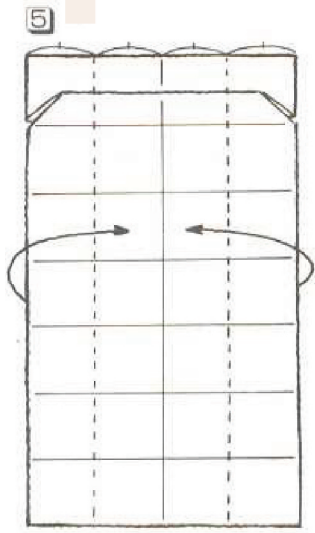

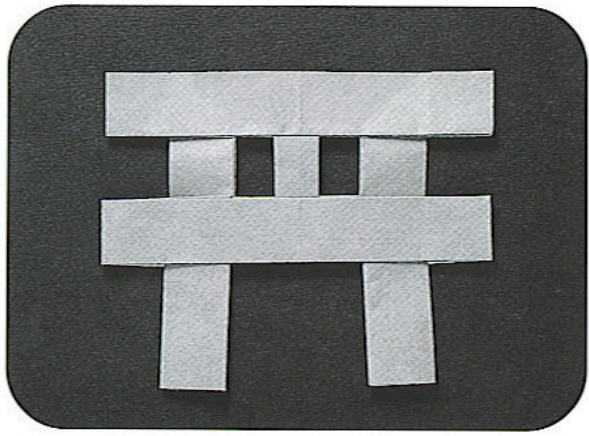

# Torii

Исаму Асаси, Япония

Из книги: Monthly ORIGAMI Magazine No. 291 - 1999.11

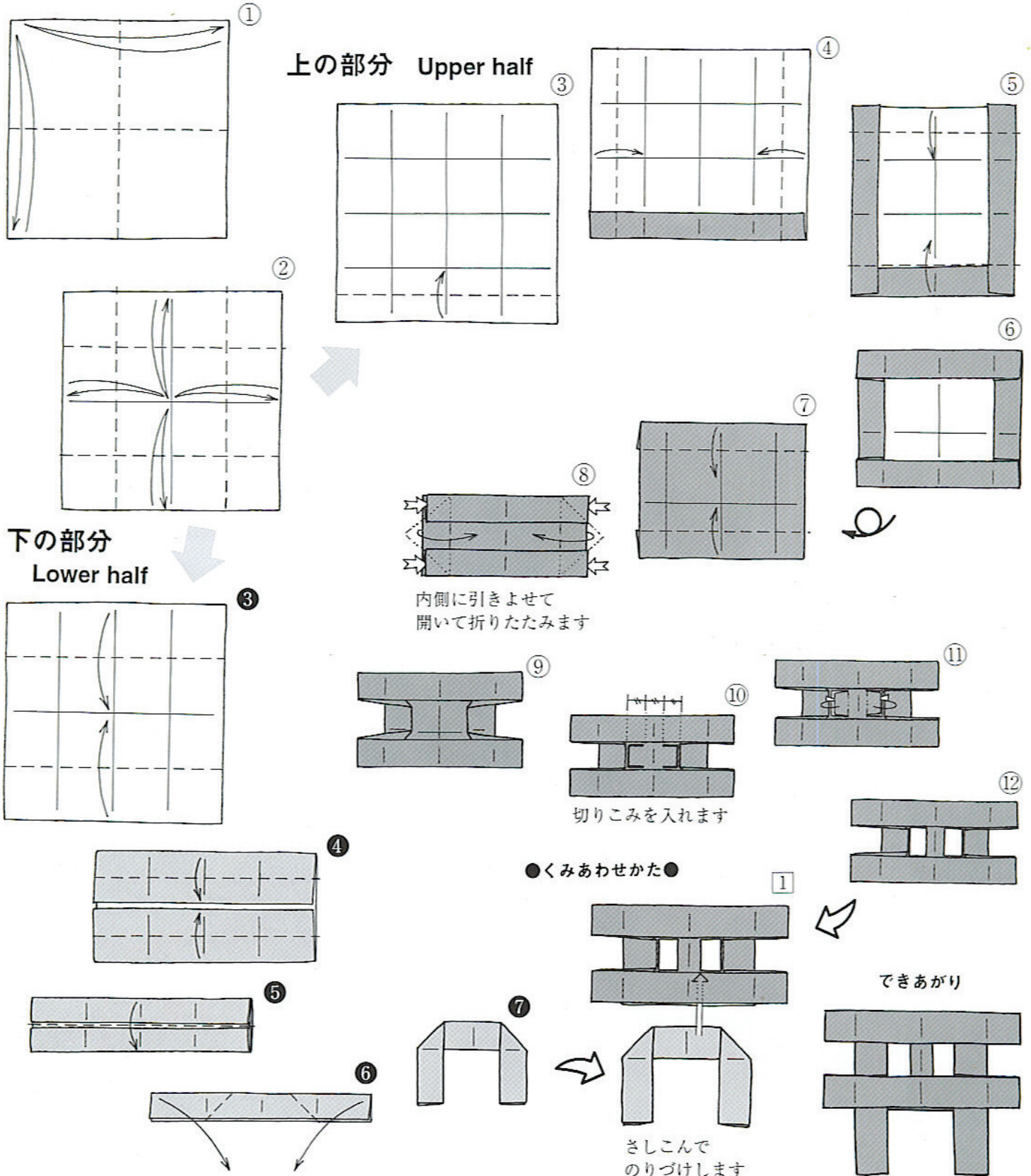

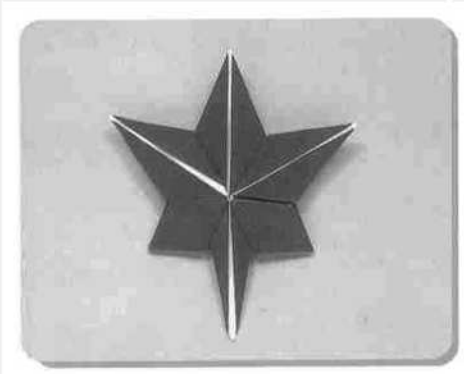

# Листья клена

## Тайко Нива, Япония

Из книги: Monthly ORIGAMI Magazine No. 339 - 2003.11

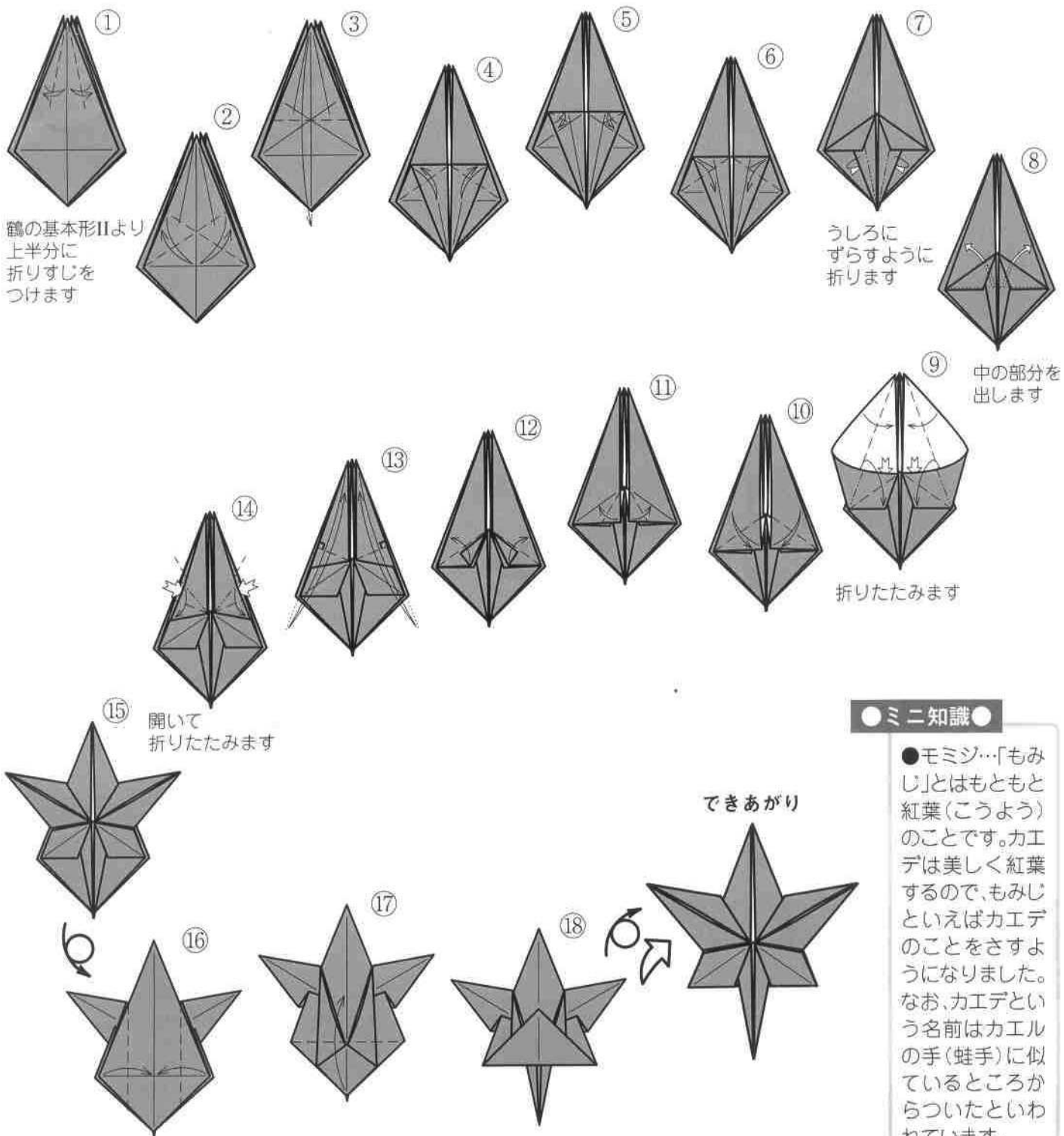

### ミニ知識

●モミジ…「もみじ」とはもともと紅葉(こうよう)のことです。カエデは美しく紅葉するので、もみじといえばカエデのことをさすようになりました。なお、カエデという名前はカエルの手(蛙手)に似ているところからついたといわれています。

